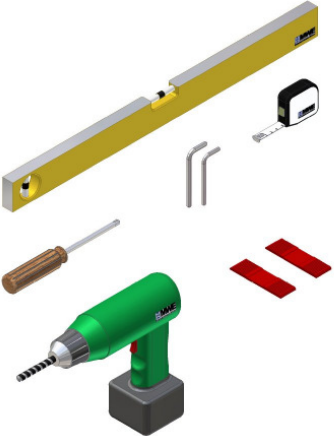
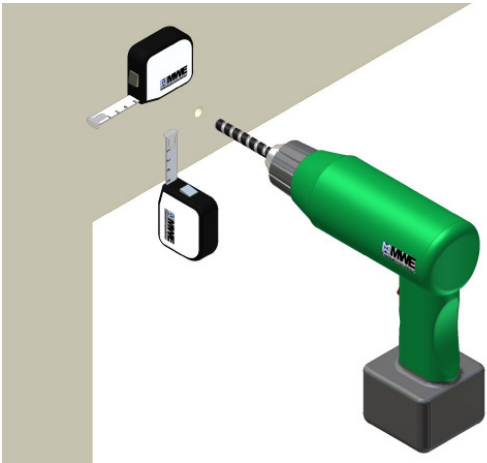
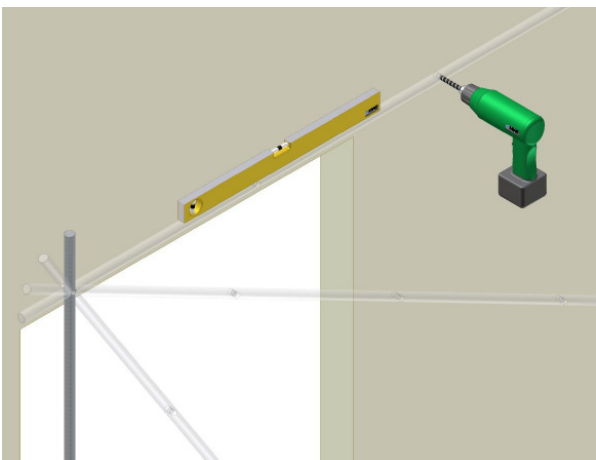

Montageanleitung

System Klassik inkl. MWE-Softstop (ST.1000.KL)

	<h2>Hilfsmittel</h2> <ul style="list-style-type: none"> - Wasserwaage - Bandmaß / Gliedermaßstab - Bohrmaschine - Steinbohrer D=8mm / D=10mm - Kreuzschlitz-Schraubendreher - Inbusschlüsselsatz - Glasklötze <p>Sicherheitshinweise der Bohrmaschine vor Montage beachten</p>
	<h2>1</h2> <h3>Erste Wandbohrung</h3> <p>Bevor die erste Wandbohrung gebohrt werden kann muss der höchste Punkt von Oberkante Fertigfußboden mit Hilfe der Wasserwaage ermittelt werden. Von diesem Punkt aus wird die Höhe der Laufschienenachse entsprechend der Detailplanung angezeichnet wie auch der seitliche Abstand. Die erste Wandbohrung kann gebohrt werden.</p>
	<h2>2</h2> <h3>Weitere Wandbohrungen</h3> <p>Die erste Befestigung der Laufschiene „locker“ verschrauben (siehe Schritt 3). Die Laufschiene mittels Wasserwaage in waagerechte Position bringen. Laufschiene als „Bohrschablone“ nutzen und weitere Befestigungslöcher vorbohren, Bohrer D=8mm. Löcher dübelgerecht nachbohren, Bohrer Ø=10mm.</p>

Montageanleitung

System Klassik inkl. MWE-Softstop (ST.1000.KL)

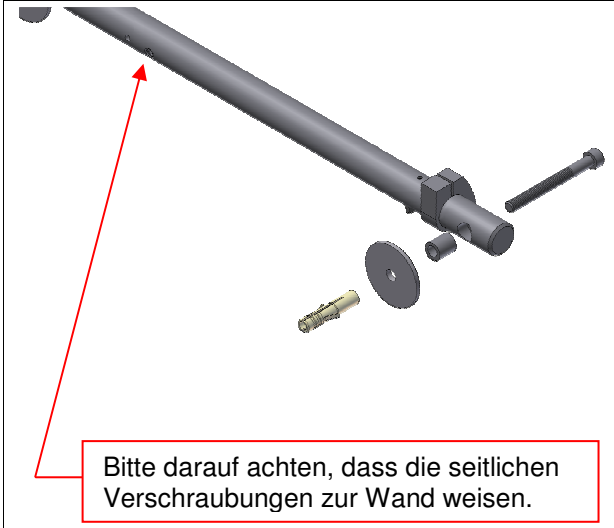
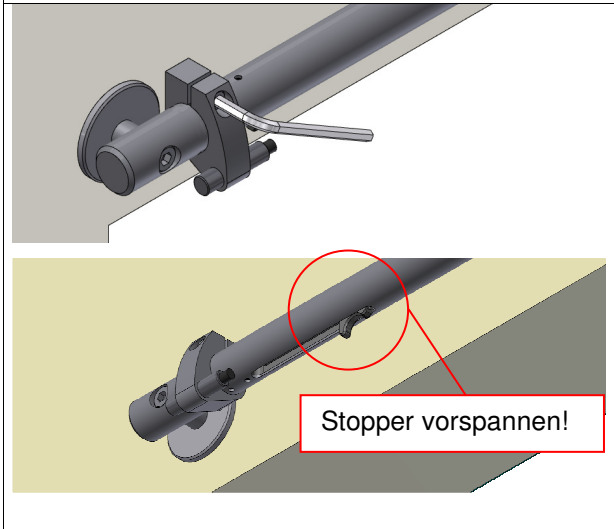
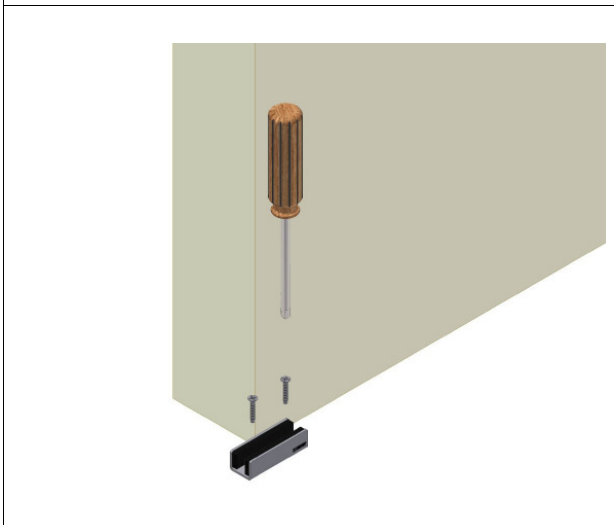
 <p>Bitte darauf achten, dass die seitlichen Verschraubungen zur Wand weisen.</p>	<h3>3</h3> <h4>Wandbefestigung Laufschiene</h4> <p>Laufschiene mittels beiliegenden Befestigungsmaterials an Wand verschrauben.</p> <p>ACHTUNG Vor dem Anschrauben der Laufschiene zunächst die Stopper stirnseitig über die erste Befestigungsbohrung schieben und leicht anziehen.</p>
 <p>Stopper vorspannen!</p>	<h3>4</h3> <h4>Stopper ausrichten</h4> <p>Türblattstopper gerade ausrichten, so dass das Türblatt während der weiteren Montage nicht beschädigt werden kann.</p> <p>ACHTUNG Den Dämpfer bitte Vorspannen, bevor die Tür das erste Mal in den Dämpfer gefahren wird. Anschließend läuft dieser Vorgang automatisch ab. (siehe Punkt 8)</p>
	<h3>5</h3> <h4>Bodenführung montieren</h4> <p>Bodenführung entsprechend Detailplanung mittels beiliegenden Befestigungsmaterials auf Boden verschrauben. Türblatt muss in geplantem Abstand parallel zur Wand laufen.</p>

Montageanleitung

System Klassik inkl. MWE-Softstop (ST.1000.KL)

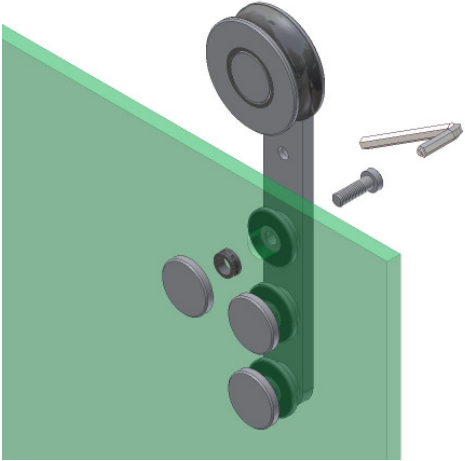
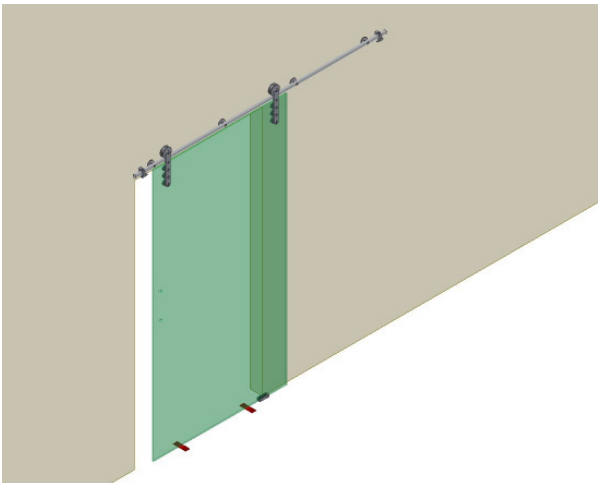
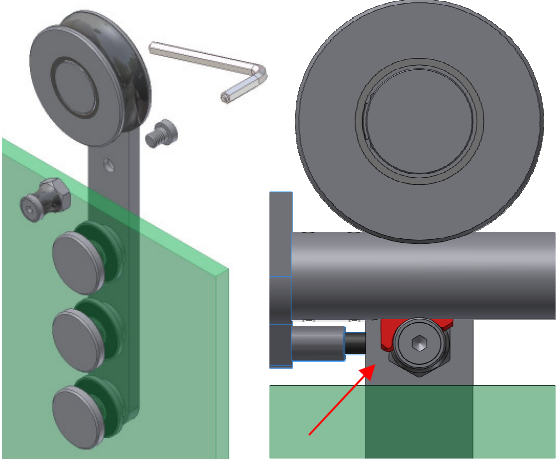
	<p>6 Rollwagen montieren</p> <p>Türblatt möglichst auf Montageböcke legen, Beschlagseite oben. Bei Rollwagen Aushebeschutz und Glasbefestigungen demontieren. Anschließend Distanzscheiben der Glasbefestigungen auf Glasbohrungen legen. Rollwagenschwert inkl. Befestigungsschrauben auflegen und von unten mit Hilfe der Glasbefestigungsdeckel handfest sichern. Kunststoffhülse der Glasbefestigungen nicht verlieren!</p>
	<p>7 Türblatt einhängen</p> <p>Vormontierte Schiebetür auf Laufschiene hängen. Zur Sicherheit und Einstellung der Bodenluft (7mm) Glasklötze auf Boden unter Schiebetürblatt positionieren. Vormontierte Bodenführung beachten! Anschließend Glasklötze entfernen.</p>
	<p>8 Aushebeschutz montieren</p> <p>Zur Einstellung der Aushebesicherung, die Tür unter den Mitnehmer des Softstop-Dämpfers (rot eingefärbt) schieben. Die Aushebesicherung mittels Exzenter so einstellen, dass sie stramm an der Mitnehmernase anliegt.</p> <p>Funktionstest Wird die Tür nun aus der Endlage herausgeschoben, sollte der Dämpfer gespannt werden.</p>

Montageanleitung

System Klassik inkl. MWE-Softstop (ST.1000.KL)

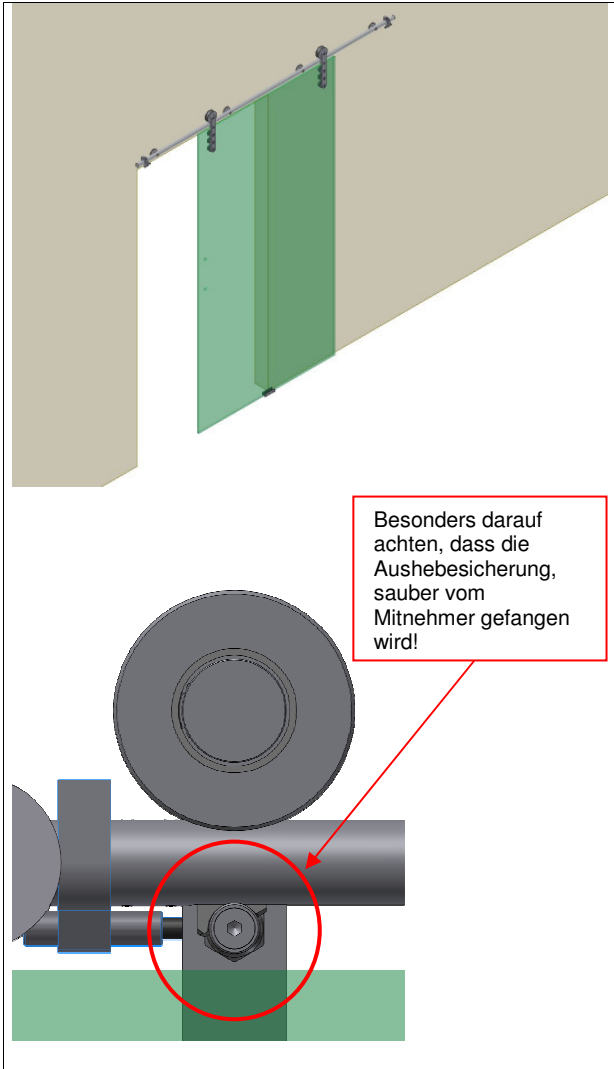
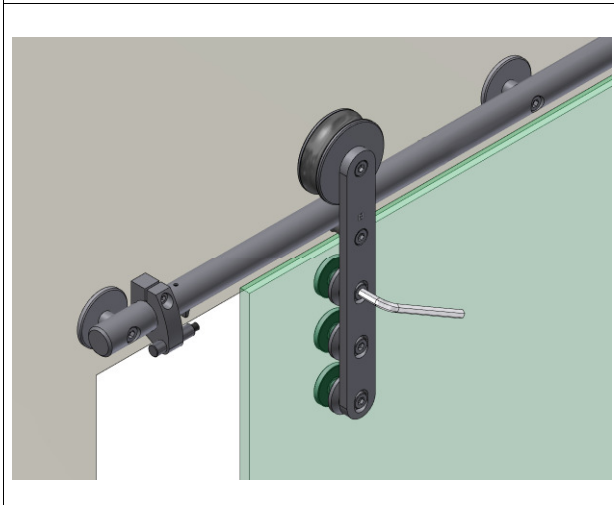
 <p>Besonders darauf achten, dass die Aushebesicherung, sauber vom Mitnehmer gefangen wird!</p>	<h2>9</h2> <h3>Schiebetür kontrollieren</h3> <p>Schiebetürlauf kontrollieren und Endpositionen der Tür mittels Türstopper links und rechts einstellen. Verschraubung der Stopper fest sichern. Griffe oder Griffmuscheln jetzt montieren.</p>
	<h2>10</h2> <h3>Verschraubungen nachziehen</h3> <p>Nach Fertigstellung der Montage sämtliche Schrauben nachziehen!</p>